

**MONTAGE- UND BETRIEBSANLEITUNG
INSTALLATION AND OPERATING INSTRUCTIONS
INSTRUCTIONS DE MONTAGE ET D'UTILISATION**

16.08.2021

KUGELKUPPLUNG KB (KUGELBOCK) 8300

BALL COUPLING TYPE KB 8300

BOULE D'ATTELAGE KB 8300

WICHTIGE HINWEISE:

siehe separates Dokument BA_TASC_400002, www.walterscheid.com/downloads/

IMPORTATANT NOTES:

see separate document BA_TASC_400002, www.walterscheid.com/downloads/

NOTES IMPORTANTES:

voir document séparé BA_TASC_400002, www.walterscheid.com/downloads/

BOULE D'ATTELAGE KB 8300

1. DESCRIPTION :

Si l'on considère les dimensions de la bouche d'attelage, cet attelage de remorque est conforme à la norme ISO 24347, au règlement (UE) 2015/208 et règlement UN ECE R147, classe a80.

L'appareil se trouve en position normale lorsqu'il est attelé.

Uniquement pour raccordement avec attelage à boule 80 selon ISO 24347 ou UN ECE R147, classe b80.

Les parties intérieures à boule KI 8300 peuvent exclusivement être utilisées dans des têtes d'attelage à réglage en hauteur rapide.

DOMAINE D'UTILISATION :

À utiliser sur tracteurs agricoles ou forestiers, machines de travail automotrices ou remorques.

NUMERO D'HOMOLOGATION ALLEMANDE : **M 9689**
 NUMERO D'HOMOLOGATION CE : **e1*2009/144*0251**

VALEURS CARACTERISTIQUES :

- > Valeur D adm.: 89,3 kN
- > Charge S adm.: 3000 daN (kg)



IMPORTANT:

Il convient ici de respecter la résistance à la traction et le poids sur flèche admissible de la tête d'attelage. La valeur la plus faible est retenu.



CONSIGNE:

Si le recours à ces valeurs caractéristiques devait exiger des approbations officielles supplémentaires conformément aux conditions d'admission en vigueur dans le pays d'utilisation, il convient d'en faire la demande.

REFERENCES ET DIMENSIONS :

(voir figure 1)

L'attelage à boule peut être fourni dans différentes dimensions selon le tableau ci-dessous

Désignation du modèle	Largeur Cote A	Guidage Cote B	Ø d'axe Cote C	Distance entre les éléments de guidage dans la tête d'attelage	Largeur de guidage dans la tête d'attelage	Ø des trous dans la tête d'attelage
	[mm]	[mm]	[mm]	[mm]	[mm]	[mm]
KB 8293	293	29,7	22,6	294	30	23
KB 8309	309	29,7	22,6	310	30	23
KB 8311	311	29,7	22,6	312	30	23
KB 8314	314	30,0	20,0	315	30,5	20,7
KB 8322	322	29,7	22,6	323	30	23
KB 8329	329	31,7	25,0	330	32	26
KB 8329/30	329	29,7	20,0	330	30	20,7

KB 8329/33	329	33,7	22,6	330	34	23
KB 8335	335	29,7	22,6	336	30	23
KB 8389	389	31,7	25,0	390	32	26

Tableau 1



ATTENTION :

Dans ce chapitre, pour toute la description du démontage, remontage et chaussures de sécurité, afin d'éviter des blessures, utilisez des gants et lunette de protection.

Environnement :

Les lubrifiants atterrissent dans l'environnement. Respect de l'environnement: utiliser les lubrifiants dans des contenants appropriés, les stocker conformément et les éliminer dans les règles de l'art.

2. MONTAGE DE BOULE D'ATTELAGE :

(voir figure 2)



NOTE :

Lors du montage de l'attelage, il convient de respecter les dispositions pertinentes (p. ex. OLAA véhicules) ainsi que les directives de montage des fabricants du véhicule ! La fixation de l'attelage de remorque au véhicule doit être effectuée conformément aux exigences du règlement (UE) 2015/208, annexe 34.



NOTE :

Les obligations du § 13 OLP relatives aux données figurant dans le certificat d'immatriculation en lien avec la charge remorquée admissible ainsi que la charge statique maximal admissible.

MONTAGE DE BOULE D'ATTELAGE DANS LE SUPPORT D'ATTELAGE :

- > Retirez toute protection contre les chutes dans le support d'attelage (boulon M12, goupille ou autre).
- > Desserrez les goupilles (4) des boulons d'arrêt (3) et retirez les boulons.
- > Poussez le boule d'attelage (1) dans les rainures de guidage du support d'attelage correspondant.
- > Fixer dans la position souhaitée à l'aide des boulons d'arrêt (3) des deux côtés.
- > Fixez les boulons d'arrêt (3) avec les goupilles (4).
- > Le rail de guidage du boule d'attelage (120 mm) ne doit pas dépasser au-dessus ou au-dessous des rainures de guidage du support d'attelage

3. DESCRIPTION, FONCTIONNEMENT ET MAINTENANCE :

Voir annexe ou document séparé BA_TASC_400028, www.walterscheid.com/downloads/



AVERTISSEMENT :

Lors de l'attelage et du dételage, il convient de respecter les directives de l'association professionnelle.

Personne ne doit se trouver entre les véhicules. L'attelage de boule doit être utilisé uniquement à l'état verrouillé.



AVERTISSEMENT :
CONSIGNES DE SECURITE :

- L'utilisateur est tenu de toujours utiliser l'attelage dans un état impeccable et d'interdire son utilisation aux personnes non autorisées.
- Les charges spécifiées sur la plaque signalétique ne doivent pas être dépassées.
- Les transformations et modifications de l'attelage de la propre initiative de l'utilisateur ne sont pas autorisées.

4. DETERMINATION DES VALEURS CARACTERISTIQUES POUR LE FONCTIONNEMENT DE L'ATTELAGE SUR LES VEHICULES AGRICOLES ET FORESTIERS :

Voir annexe ou document séparé BA_TASC_400029, www.walterscheid.com/downloads/

BILD 1
FIGURE 1

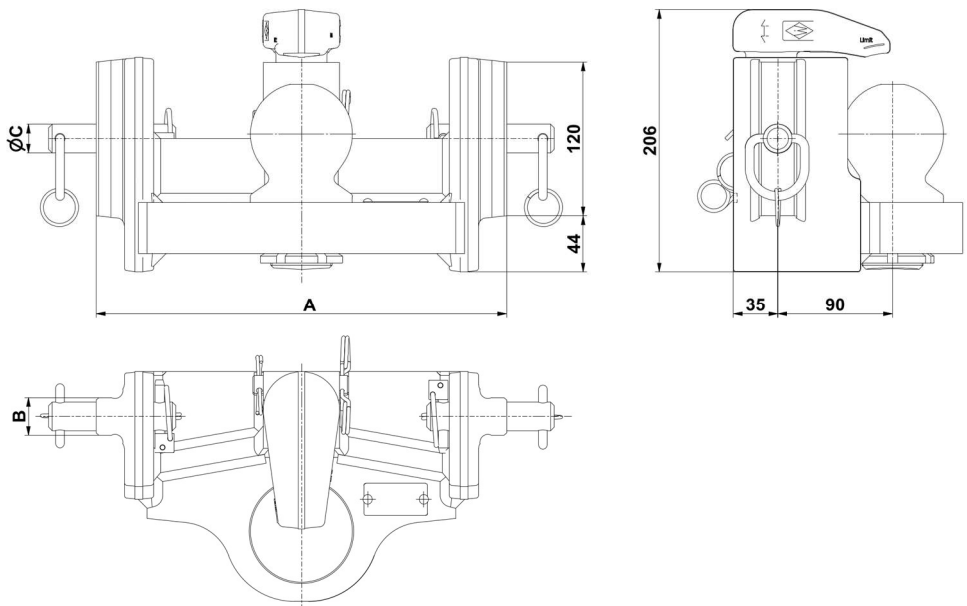

Abmessungen
Dimensions

BILD 2
FIGURE 2

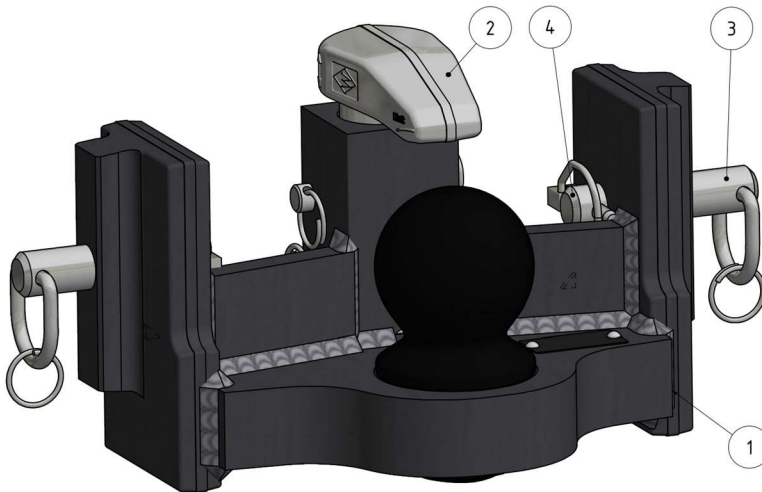

Kugelbock KB 8322
Ball-type coupling KB 8322
Boule d'attelage KB 8322

Legende:

- 1 Kugelbock
- 2 Niederhalter
- 3 Absteckbolzen
- 4 Klappstecker

Legend:

- 1ball-type coupling
- 2retainer
- 3locking pin
- 4linch pin

Légende:

- 1 ...boule d'attelage
- 2 ...dispositif de retenue
- 3 ...boulon d'arrêt
- 4 ...goupille