

Walterscheid Oberlenker Konfiguration

WALTERSCHEID



Ihre Kontaktdaten

Name

PLZ

Ort

Telefon

Straße und Hausnummer

Land

Email

Angaben zu Ihrem Schlepper

Typ

Bezeichnung

Leistung KW / PS

Angaben zum Gerät das gekoppelt werden soll

Typ

Bezeichnung

Gewicht in kg

Angaben zum Oberlenker

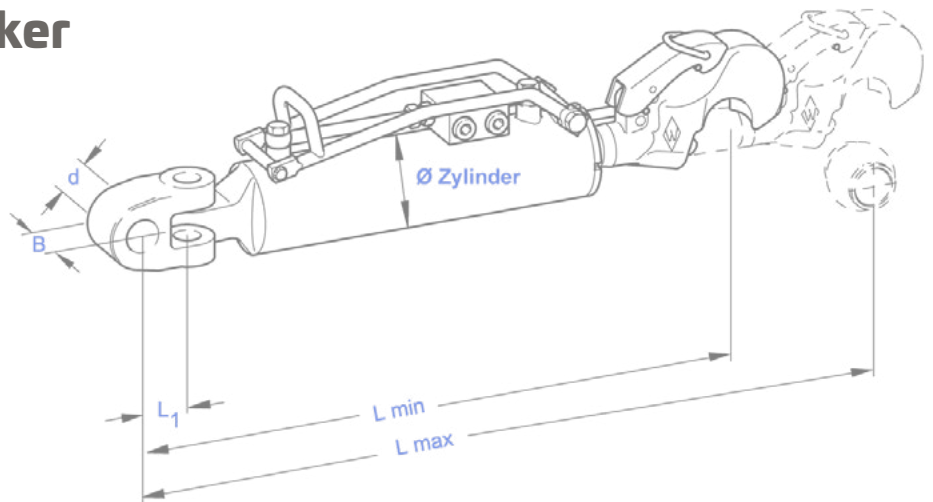

Zylinder Ø in mm*

Länge min in mm

Länge max in mm

* Falls bereits ein Oberlenker vorhanden ist, bitte
Zylinderdurchmesser angeben.

Kategorie 3

Kategorie 4



Angaben zum benötigten Gabelkopf

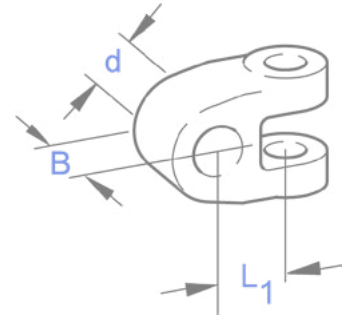

Breite (B) = 50mm

Breite (B) = 60mm

andere Breite (B) = (Bitte eintragen)

Schlepperseitiger Bolzendurchmesser (d)

25,7 mm

28,2 mm

32,2 mm

35,2 mm

37,3 mm

40,5 mm

45,2 mm

anderer Durchmesser (d) = (Bitte eintragen)

Bohrungsabstand (L1)

63 mm

100 mm

110 mm

anderer Bohrungsabstand (L1) = (Bitte eintragen)

Ich habe die **Allgemeinen Geschäftsbedingungen** sowie die Datenschutzerklärung unter www.walterscheid.com/datenschutz gelesen und bin damit einverstanden, dass mich die Walterscheid GmbH / Off-Highway Powertrain Services Germany GmbH zum Zwecke des Verkaufs eines hier angebotenen Produktes kontaktiert. *